

グローブボックス内
使用に最適

PSE適合品

SV-150

※ポンプ別置き

チャンバー内寸法	幅182×奥行85×高さ160mm
チャンバー容量	2.5L
シール有効寸法	フラット 140mm
最大包装材寸法	横140×縦150mm
真空ポンプ	20/24L/min (50/60Hz) (別置き)
ガス封入装置機能	-
電源	AC 100V 50/60Hz
コンセント形状	㊦ 2P-15(A)
定格消費電力	0.6kW (50/60Hz)
電動機容量	0.05kW (50/60Hz)
外形寸法	チャンバー開時 幅337×奥行435×高さ317mm チャンバー閉時 幅337×奥行318×高さ317mm
製品質量	19.5kg

大型包装物に最適

MP-41

幅	1015×奥行936×高さ220mm
約300L	
900mm	
横900×縦1350mm	
1050/1260L/min (50/60Hz)	
オプション	
AC200V 3相 50/60Hz	
⓪ 3P接地-30(A)	
4.0kW (50/60Hz)	
2.0/2.4kW (50/60Hz)	
幅1300×奥行1450×高さ1750mm	
幅1300×奥行1394×高さ1030mm	
約1000kg	

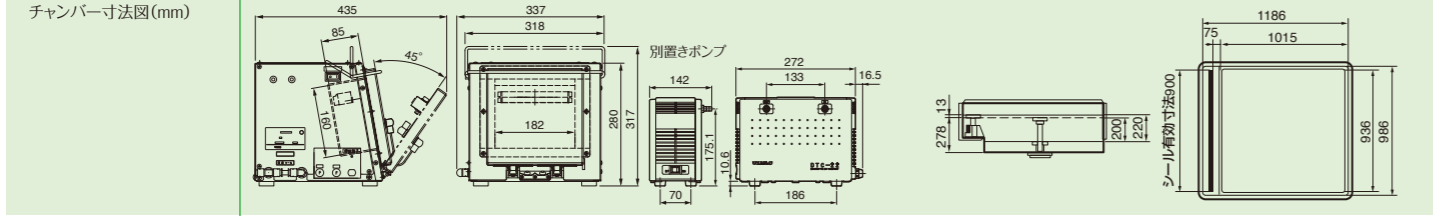

機種選定にあたっては...

真空パックする品物の種類、大きさ処理量に応じて
最適な機種をお選びください。

クリーンルーム仕様も対応可能(オプション)。

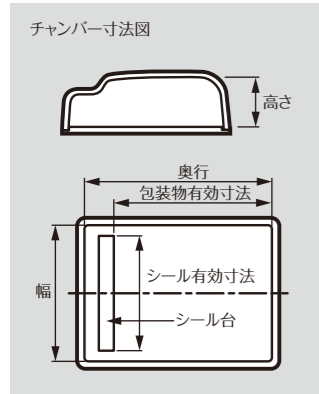

V-307GII
標準パネル機

V-930D
タッチパネル機

(例) V-307GII と V-930D の場合

チャンバー内寸法	幅330×奥行430×高さ130mm	幅1008×奥行558×高さ90mm
シール有効寸法	上下シール300mm	930mm
最大包装材寸法	横300×縦400mm	-
シール下寸法	375mm	491mm

タッチパネル

- ・ひと目でわかる大きな文字・絵表示
- ・コース設定もワンタッチで簡単に変更
- ・見やすい操作画面



SDカードスロット New

バリデーション・労務管理・製造管理等に、SDカードへ真空パックのデータを
書き出せます。

- ※対象機種は中面をご確認ください。
- ※製品にSDカードの付属はありません。各自ご用意ください。

保守契約のおすすめ

真空包装機を快適にご利用頂くために、定期点検(オイル交換、清掃等)は重
要です。万が一のトラブルにも迅速に修復対応を行います。

各種フィルムへ対応

トスパックは専用フィルムだけでなく、包装物に合わせて幅広い種類の袋が使用
できます。

補修用性能部品の保有期間について

弊社では真空包装機の修理対応部品の最低保有期間を製造終了後7年と定
めております。

工業関連 総合カタログ

TOSPACK

防塵・防湿・防錆・物流・梱包の簡素化に

新しい品質管理を実現する
環境負荷を最小限に抑えた高品質低コスト包装



工業用部品にも
この一台が
役立ちます!



真空包装事例

自動車産業

電池包装
メカ部品長期保管包装
輸出包装のコストダウン



自動車部品



衣類

物流・保管

衣類・寝具包装
保管スペースの確保
物流のコストダウン

化学・樹脂産業

樹脂の防湿包装
微粒子の防湿、小ロット単位包装
輸送・保管時のカビ防止包装



薬品

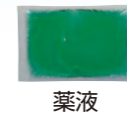

薬液

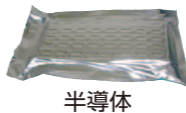

半導体

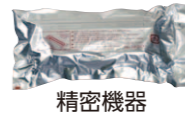

精密機器

金属微粒子産業

銅・銀・ニッケル等の粒子防錆包装

薬剤・医療機器産業

薬液・医療機器の防塵・殺菌・防湿包装
輸出包装のコストダウン



プリント基盤



実装基盤

電気機器産業

半導体防湿包装
精密部品の防湿・防錆を兼ねた輸出包装
PC板輸送・保管包装

プリント基盤

精密機械の真空パック

その他

樹脂材料、粒子状金属接着剤、医療用器具、メンテナンスパーツ等

実装基盤

精密機械のガスパック



JQA-QMA14377
JQA-EM4216

株式会社TOSEI 本社工場は
ISO9001:2015, ISO14001:2015の
認証を取得しています。

安全にお使いいただくために.....

- ①ご使用前に、取扱説明書を良くお読みの上、正しくお使いください。
- ②使用環境条件 温度5~35℃ 湿度30~80%
- ③配線工事は、電気工事事業者の施工が義務づけられています。
□種接地工事(接地抵抗100Ω以下)を必ず施工してください。
- ④屋外で風雨にさらされる場所には設置しないでください。
機械が故障したり、感電や漏電による火災の恐れがあります。

- ※Gはガス封入装置付。ガスポンプのホース、コンセント等は各機種により異なります。
- ※本カタログ中の製品写真は、印刷の都合上、実際の色とは若干異なることがあります。
- ※掲載製品のデザインおよび仕様は、改良のため予告なく変更する場合があります。
- ※本カタログに掲載した内容は、すべて当社の著作権を有するものです。
無断で複製・転載することは固くお断りいたします。

このカタログの内容は2020年6月現在のものです。

●ご利用は下記の販売店へ

株式会社 TOSEI

- 東京支社 〒141-0022 東京都品川区東五反田1-24-2 TEL 03-6422-7290(代) FAX 03-6422-7289
 中部支店 〒465-0032 愛知県名古屋市中区名東区藤が丘141 TEL 052-772-3988(代) FAX 052-772-3938
 関西支店 〒564-0051 大阪府吹田市豊津町30-28 TEL 06-6338-9601(代) FAX 06-6338-9602
 九州支店 〒812-0013 福岡県福岡市博多区博多駅東2-8-3 TEL 092-482-6613(代) FAX 092-482-9631
 東北営業所・広島営業所・鹿児島営業所
 本社・工場 〒410-2325 静岡県伊豆の国市中島244
 フリーダイヤル 0120-002-490 サービスコールセンター 0120-557-338
 ●ホームページのアドレス <http://www.tosei-corporation.co.jp/>



卓上型

タッチパネルタイプ

クリアドーム
シリーズ



PSE適合品

チャンバー内寸法	幅255×奥行320×高さ100mm	幅353×奥行452×高さ135mm	幅473×奥行579×高さ153mm	幅473×奥行579×高さ183mm
チャンバー容量	7L	14L	32L (スパーサー使用時25L)	40L (スパーサー使用時32L)
シール有効寸法	220mm	310mm	420mm	420mm
シール下寸法	250mm	382mm	495mm	495mm
真空ポンプ	133/160L/min (50/60Hz)	167/200L/min (50/60Hz)	416/500L/min (50/60Hz)	416/500L/min (50/60Hz)
ガス封入装置機能	—	オプション	—	標準装備 ノズル 3本
SDカードスロット	—	あり	あり	あり
電源	AC100V 50/60Hz	AC100V 50/60Hz	AC200V 3相 50/60Hz	AC200V 3相 50/60Hz
コンセント形状	㊦ 2P-15(A)	㊦ 2P-15(A)	㊦ 3P接地-20(A)	㊦ 3P接地-20(A)
定格消費電力	1.2/1.25kW (50/60Hz)	1.1kW (50/60Hz)	2.3kW (50/60Hz)	2.3kW (50/60Hz)
電動機容量	0.35/0.45kW (50/60Hz)	0.55kW (50/60Hz)	0.9/1.1kW (50/60Hz)	0.9/1.1kW (50/60Hz)
外形寸法	チャンバー開時 幅318×奥行491×高さ576mm チャンバー閉時 幅318×奥行478×高さ375mm	幅423×奥行625×高さ685mm 幅423×奥行625×高さ380mm	幅540×奥行751×高さ790mm 幅540×奥行740×高さ440mm	幅540×奥行751×高さ790mm 幅540×奥行740×高さ470mm
チャンバー傾斜角度	0°	0°	0°	0°
製品質量	32kg	49kg	75kg	76kg

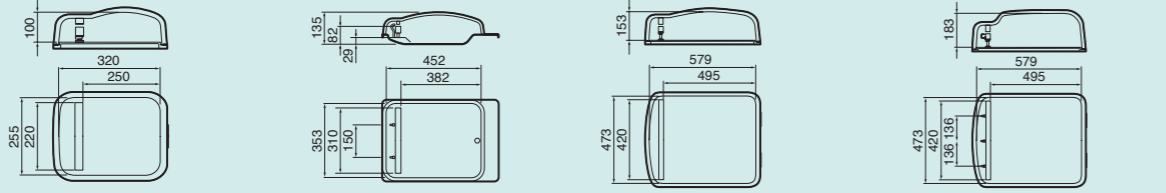

据置型

タッチパネルタイプ



PSE適合品

幅1008×奥行398×高さ85mm	幅1008×奥行558×高さ90mm	幅1008×奥行558×高さ90mm	幅1008×奥行558×高さ90mm	幅1008×奥行558×高さ90mm
33L	51.5L	51.5L	51.5L	51.5L
930mm	930mm	奥シール820mm 左シール420mm	奥シール930mm 手前シール930mm	奥シール725mm 左右シール420mm×2
332mm	491mm	奥側491mm 左側941mm	425mm(シール間)	左右875mm(シール間)
1050/1260L/min(50/60Hz)	1050/1260L/min(50/60Hz)	1050/1260L/min(50/60Hz)	1050/1260L/min(50/60Hz)	1050/1260L/min(50/60Hz)
オプション	オプション	—	—	—
あり	あり	あり	あり	あり
AC200V 3相 50/60Hz	AC200V 3相 50/60Hz	AC200V 3相 50/60Hz	AC200V 3相 50/60Hz	AC200V 3相 50/60Hz
㊦ 3P接地-20(A)	㊦ 3P接地-20(A)	㊦ 3P接地-20(A)	㊦ 3P接地-30(A)	㊦ 3P接地-30(A)
2.1kW(50/60Hz)	2.1kW(50/60Hz)	3.0kW(50/60Hz)	3.8kW(50/60Hz)	3.8kW(50/60Hz)
2.0/2.4kW(50/60Hz)	2.0/2.4kW(50/60Hz)	2.0/2.4kW(50/60Hz)	2.0/2.4kW(50/60Hz)	2.0/2.4kW(50/60Hz)
幅1076×奥行610×高さ1350mm 幅1076×奥行643×高さ947mm	幅1076×奥行756×高さ1510mm 幅1076×奥行808×高さ953mm	幅1076×奥行756×高さ1510mm 幅1076×奥行808×高さ953mm	幅1076×奥行756×高さ1510mm 幅1076×奥行808×高さ953mm	幅1076×奥行756×高さ1510mm 幅1076×奥行808×高さ953mm
0°/5°/10°/15°/20°	0°/5°/10°/15°/20°	0°	0°	0°
222kg	249kg	248kg	252kg	250kg

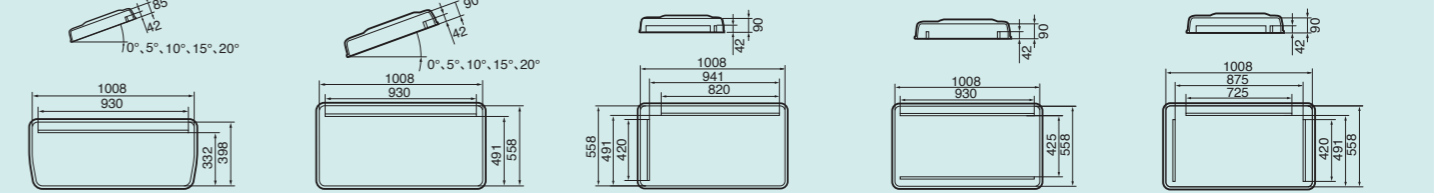

特殊型

卓上引出式

卓上量産型

卓上傾斜型

据置傾斜型



PSE適合品

※ポンプ別置き VCH-300	V-455G-1	V-307GII	V-602GII
幅349×奥379×高さ68mm	幅500×奥行440×高さ150mm	幅330×奥行430×高さ130mm	幅622×奥行440×高さ130mm
14.8L	29L (スパーサー使用時23L)	17L	34L
310mm	左右シール:400mm×2	上下シール:300mm	上下シール:600mm(14mm幅)
300mm	385mm(シール間)	375mm	380mm
167/200L/min(50/60Hz)	416/500L/min (50/60Hz)	167/200L/min (50/60Hz)	416/500L/min (50/60Hz)
—	標準装備 ノズル 左右3本	標準装備 ノズル 4本	標準装備 ノズル 8本
—	—	—	—
AC100V 50/60Hz	AC200V 3相 50/60Hz	AC100V 50/60Hz	AC200V 3相 50/60Hz
㊦ 2P-15(A)	㊦ 3P接地-20(A)	㊦ 2P-15(A)	㊦ 3P接地-30(A)
1.1kW(50/60Hz)	3.6kW (50/60Hz)	1.1kW (50/60Hz)	4.5kW (50/60Hz)
0.55kW	0.9/1.1kW (50/60Hz)	0.55kW (50/60Hz)	0.9/1.1kW (50/60Hz)
幅428×奥行892×高さ295mm 幅428×奥行554×高さ295mm	幅583×奥行582×高さ730mm 幅583×奥行563×高さ470mm	幅390×奥行635×高さ730mm 幅390×奥行635×高さ460mm	幅678×奥行640×高さ1214mm 幅678×奥行640×高さ 930mm
本体:39kg 真空ポンプユニット:26kg	81kg	60kg	130kg

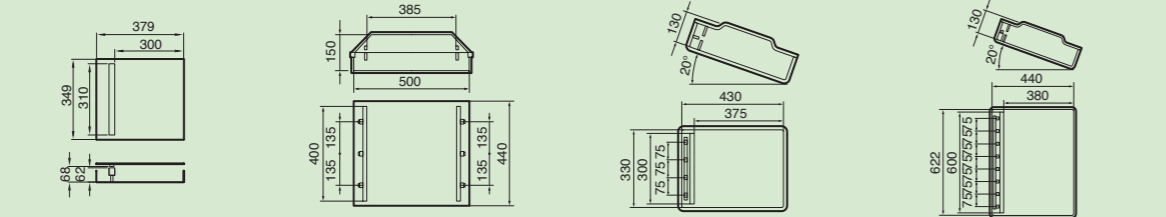

据置型

タッチパネルタイプ



PSE適合品

V-553G	V-553-1	V-856 New	V-856W New	V-856C New
幅617×奥行642×高さ220mm	幅696×奥行664×高さ180mm	幅986×奥行749×高さ220mm	幅986×奥行749×高さ220mm	幅986×奥行749×高さ220mm
68.1L	58L	129L	129L	129L
550mm	左右シール:550mm×2	手前シール:820mm 左シール:570mm	奥シール:820mm 手前シール:820mm	手前シール:725mm 左右シール:570mm×2
585mm	537mm(シール間)	手前:675mm 左:911mm	600mm(シール間)	手前:675mm 左右:837mm(シール間)
1050/1260L/min (50/60Hz)	1050/1260L/min (50/60Hz)	1667/2000L/min (50/60Hz)	1667/2000L/min (50/60Hz)	1667/2000L/min (50/60Hz)
標準装備 ノズル 4本	オプション	オプション	オプション	—
—	—	あり	あり	あり
AC200V 3相 50/60Hz	AC200V 3相 50/60Hz	AC200V 3相 50/60Hz	AC200V 3相 50/60Hz	AC200V 3相 50/60Hz
㊦ 3P接地-20(A)	㊦ 3P接地-30(A)	㊦ 3P接地-20(A)	㊦ 3P接地-30(A)	㊦ 3P接地-30(A)
3.3kW (50/60Hz)	4.5kW (50/60Hz)	3.3kW (50/60Hz)	3.6kW (50/60Hz)	4.3kW (50/60Hz)
2.0/2.4kW (50/60Hz)	2.0/2.4kW (50/60Hz)	2.7/3.4kW (50/60Hz)	2.7/3.4kW (50/60Hz)	2.7/3.4kW (50/60Hz)
幅660×奥行910×高さ1395mm 幅660×奥行910×高さ 950mm	幅780×奥行900×高さ1404mm 幅780×奥行845×高さ 973mm	幅1070×奥行962×高さ1532mm 幅1070×奥行994×高さ980mm	幅1070×奥行962×高さ1532mm 幅1070×奥行994×高さ980mm	幅1070×奥行962×高さ1532mm 幅1070×奥行994×高さ980mm
210kg	231kg	322kg	322kg	323kg

